



1:72 Starter Set Douglas A-4B Skyhawk™

A55203 SCALE MODEL CONSTRUCTION KIT

GB The A4 Skyhawk was a carrier-capable light attack aircraft, developed by the Douglas Aircraft Company for a US Navy specification that called for a replacement to its versatile, but vulnerable piston-engined AD Skyraider.

The new Douglas aircraft was a diminutive design, with a wing so compact it did not need to be folded for stowage, thus simplifying the aircraft. The wing itself was a conventional low wing delta design, which, with its small area, gave excellent manoeuvrability. The Skyhawk also introduced the concept of buddy refuelling, able to refuel other aircraft of the type from a centrally mounted 'Buddy Store.'

The A4B was the second variant of the Skyhawk and one of the first to see combat in the skies over Vietnam where it was involved in the early stages of the conflict,

F Avion d'attaque léger capable d'être embarqué sur porte-avions, le A4 Skyhawk fut développé par la Douglas Aircraft Company conformément à une spécification de la marine américaine qui voulait remplacer son AD Skyraider à moteur à pistons, polyvalent mais vulnérable.

Ce nouvel appareil de Douglas était d'une construction très réduite, douée d'une envergure tellement compacte qu'elle n'avait pas besoin d'être repliée pour le stockage sur porte-avions. La superficie réduite des ailes delta permettait une manoeuvrabilité excellente. Le Skyhawk introduisit également le concept d'un réservoir central conçu pour le ravitaillement en vol d'autres avions du même type. Deuxième variante du Skyhawk, le A4B fut l'un des premiers avions à participer aux combats des premières étapes du conflit au Vietnam ; des versions ultérieures servirent tout au long des opérations militaires. Grâce à sa légère construction, le

D Die A4 Skyhawk war ein von der Douglas Aircraft Company nach den Anforderungen der US Navy entwickeltes leichtes Kampfflugzeug, das auch zur Verwendung von Flugzeugträgern aus geeignet sein musste. Es sollte damit der zwar vielfältig einsetzbare, jedoch leicht verwundbare und mit einem Kolbenmotor angetriebene Jagdbomber AD Skyraider ersetzt werden.

Das neue Flugzeug von Douglas war außerordentlich klein, wobei die Tragflächen derart kompakt waren, dass sie zum Parken unter Deck nicht zusammengeklappt werden mussten, was die Konstruktion vereinfachte. Die Tragflächen waren als konventionelle Deltaflügel konzipiert, die dem Flugzeug infolge ihrer geringen Fläche eine außergewöhnliche Wendigkeit verliehen. Die Skyhawk war auch erstmalig mit einer als Buddy-System bezeichneten Luftbetankungsfunktion ausgestattet; dabei konnten andere Flugzeuge desselben Typs von einem zentral angeordneten „Buddy“-Tank mit Kraftstoff nachgetankt werden.

Die A4B war die zweite Variante der Skyhawk und eine der ersten in den Luftkämpfen über Vietnam eingesetzten Flugzeuge, wobei spätere Ausführungen

with later versions serving throughout the campaign. Due to its small size the A4 was able to operate off the smaller World War Two class Essex carriers, but could still carry a useful payload to its target.

Used by various other nations in conflicts across the world, such as Argentina and Israel, the A4 has proven itself to be a tough, nimble and useful attack aircraft, with later versions continuing to see service many years after the prototype flew. Airfix would like to extend its thanks to the USS Intrepid Sea, Air and Space Museum in New York, (www.intrepidmuseum.org), for their assistance with this project.

Speed: 673mph; Range: 2,000 miles; Wingspan: 8.4m; Length: 13m. Armament: 2 x 30mm cannons; Various stores up to 9,000lb.

A4 pouvait être embarqué sur les plus petits porte-avions classés Essex de l'époque de la Deuxième Guerre mondiale mais toujours capable de porter une charge utile jusqu'à son objectif.

Utilisé par plusieurs autres nations dans des conflits à travers le monde, telles que l'Argentine et Israël, le A4 s'est avéré être un avion d'attaque robuste, agile et performant. Des versions ultérieures sont toujours en service après de nombreux ans depuis le vol inaugural du prototype.

Airfix tient à remercier l'Intrepid Sea, Air & Space Museum de New York, (www.intrepidmuseum.org), pour sa gentille collaboration dans ce projet.

Vitesse : 1.085 km/h ; Autonomie : 3.200 km ; Envergure : 8,4 m ; Longueur : 13 m. Armement: deux canons de 30 mm et 4.100 kg d'autres armes.

noch bis zum Kriegsende verwendet wurden. Aufgrund ihrer begrenzten Ausmaße konnte die A4 auch von kleineren Trägerschiffen der Klasse Essex aus operieren, die noch auf die Zeit des Zweiten Weltkriegs zurück gingen, dabei aber dennoch eine durchaus respektable Waffenlast zu ihrem Zielpunkt bringen.

Von mehreren anderen Ländern wie etwa Argentinien und Israel bei Auseinandersetzungen in verschiedenen Weltbereichen eingesetzt, hat sich die A4 als robustes, behändes und schlagkräftiges Bodenangriffsflugzeug bewährt. Spätere Versionen werden auch heute noch, viele Jahre nach dem Erstflug des Prototyps, verwendet.

Airfix möchte an dieser Stelle dem USS Intrepid Sea, Air and Space Museum in New York (www.intrepidmuseum.org) für dessen Hilfe bei diesem Projekt danken. Geschwindigkeit: 1085 km/h; Reichweite: 3200 km; Spannweite: 8,4 m; Länge: 13 m. Bewaffnung: zwei 30 mm Kanonen; verschiedene Waffen bis zu 4100 kg.

A-4 Skyhawk™



Produced under license from The Boeing Company.
A-4 Skyhawk, Douglas and BOEING, are among the trademarks owned by Boeing.

Hornby Hobbies 4/A55203-R1 1016 RP



FOR BEST RESULTS:

Surfaces to be painted should be clean — before parts are removed from the sprue, wash in warm, soapy water, rinse and dry thoroughly. Stir paints thoroughly before use.

PLEASE NOTE:

Additional paints may sometimes be required to complete models to a higher specification. Some parts in the kit may not be required to build the model specified.



Hornby Hobbies Limited, The Gateway, Innovation Way, Discovery Park, Sandwich CT13 9FF UK Tel:+44(0)1843 233525 www.airfix.com

E El A4 Skyhawk era un avión ligero de ataque a tierra preparado para aterrizar en portaaviones desarrollado por la Douglas Aircraft Company de conformidad con las especificaciones de la marina de Estados Unidos para sustituir al AD Skyraider con motor de pistones, versátil pero vulnerable. El nuevo Douglas presentaba un diseño de muy reducidas dimensiones, con un ala tan compacta que no era preciso plegarla durante el almacenamiento, lo que simplificó notablemente el aparato. El ala en sí presentaba un diseño convencional delta de ala baja con área reducida, que proporcionaba una excepcional maniobrabilidad. El Skyhawk introdujo también el concepto de repostaje en vuelo, con capacidad para surtir combustible a otro aparato del mismo tipo desde un depósito central.

El A4B fue la segunda variante del Skyhawk y uno de los primeros en entrar en combate en los cielos de Vietnam, donde participó en los primeros estadios del

S A4 Skyhawk var ett lätt attackplan med hangarfartygskapacitet som utvecklades av Douglas Aircraft Company enligt specifikationer från den amerikanska flottan angående en ersättare för sin mångsidiga men sårbara kolvmotordrivna AD Skyraider.

Det nya Douglas-flygplanet byggde på en liten och förenklad design med en vinge som var så kompakt att den inte behövde fällas in för förvaring. Själva vingen var en konventionell låg delatdesign som tack vare sin ringa storlek möjliggjorde en imponerande manöverbarhet. I och med Skyhawk lanserades även konceptet "buddy refuelling", det vill säga tankning av andra flygplan av samma typ från en centralt monterad "buddy store".

A4B var den andra Skyhawk-varianten och en av de första som användes över

conflicto, siendo sustituido a lo largo de la campaña por versiones posteriores. Sus reducidas dimensiones permitieron al A4 operar desde los pequeños portaaviones de la clase Essex procedentes de la segunda guerra mundial, pero manteniendo una gran capacidad de bombardeo.

El A4, utilizado por distintas naciones como Argentina o Israel en conflictos de todo el planeta, ha demostrado ser un avión de ataque de gran solidez, agilidad y capacidad y algunas de sus versiones posteriores se mantienen en servicio muchos años después del primer vuelo del prototipo original.

Airfix desea agradecer al Museo del Mar, Aire y Espacio USS Intrepid de Nueva York (www.intrepidmuseum.org) la asistencia prestada en este proyecto.

Velocidad: 1085km/h; Autonomía: 3200km; Envergadura: 8,4m; Longitud: 13m. Armamento: 2 cañones de 30mm Capacidad de almacenamiento de hasta 4100kg de proyectiles.

Vietnam, där den var inblandad i de tidiga stadierna av konflikten. Senare versioner deltog i hela kampanjen. Trots sin ringa storlek kunde A4 transporterare en imponerande bomblast från mindre hangarfartyg av Essex-klass till fiendemål under Andra världskriget.

A4, som användes av flera länder i konflikter över hela världen, t.ex. Argentina och Israel, visade sig vara ett robust, smidigt och användbart attackplan. Flera senare versioner användes långt efter det att prototypen flögs för första gången.

Airfix tackar USS Intrepid Sea, Air and Space Museum i New York (www.intrepidmuseum.org) för deras hjälp med det här projektet.

Hastighet: 1 085 km/h; Räckvidd: 3 200 km; Spännvidd: 8,4 m; Längd: 13m. Bevärning: 2 st. 30 mm-kanoner, olika bestyckningar på upp till 4 100 kg.

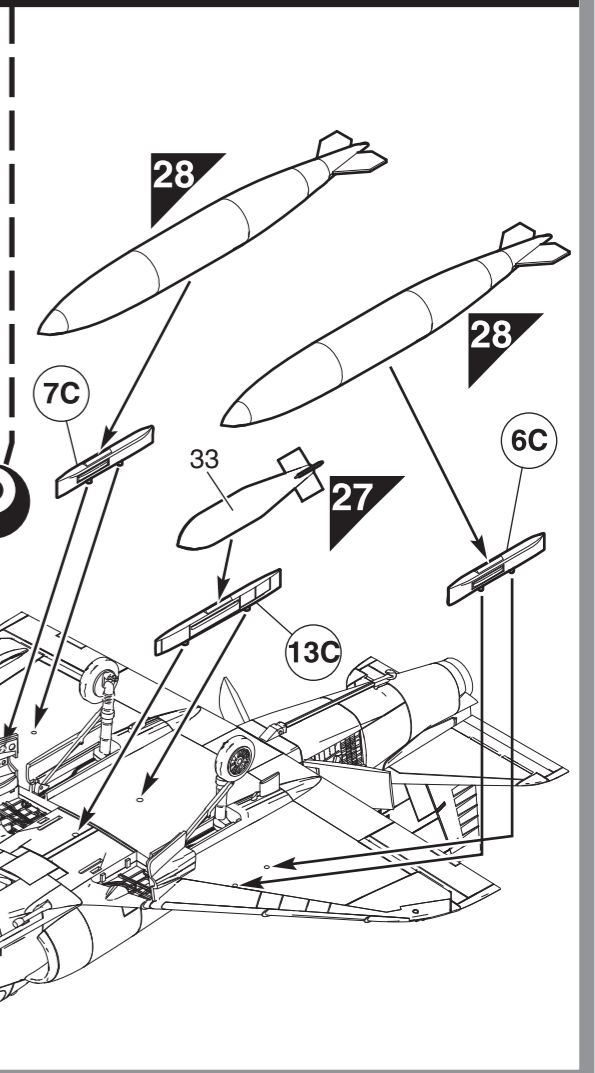
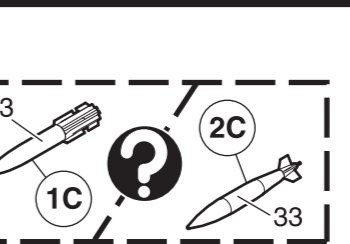
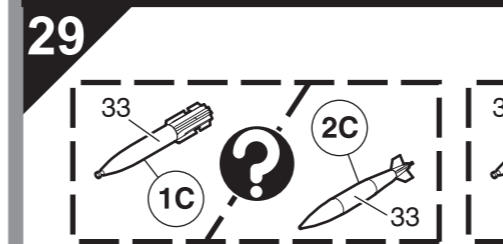
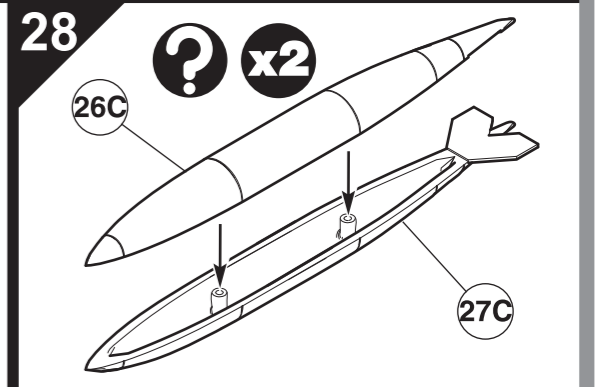
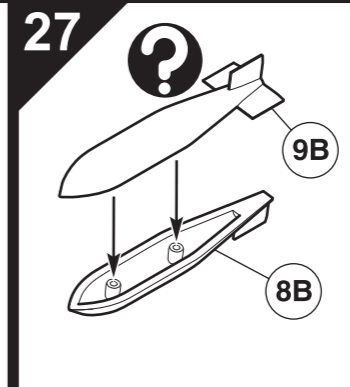
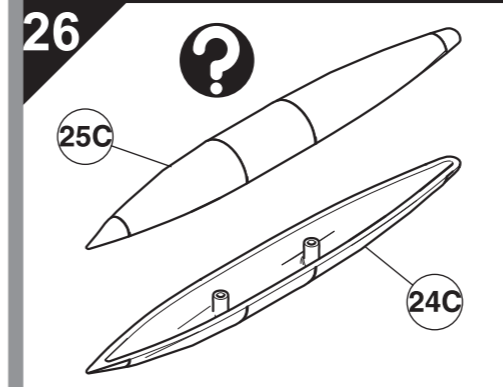
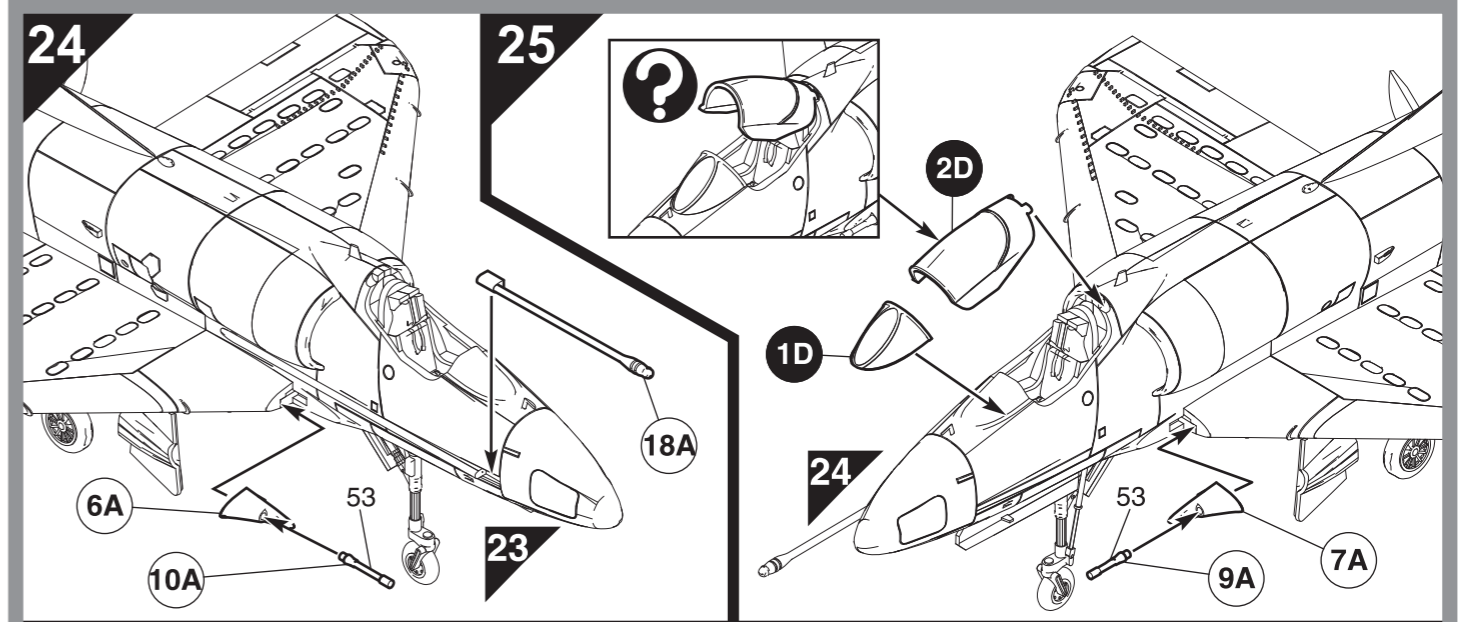

ASSEMBLY INSTRUCTIONS

GB Study drawings and practise assembly before cementing parts together. Carefully scrape paint from cementing surfaces. All parts are numbered. Paint small parts before assembly. To apply decals cut sheet as required, dip in warm water for a few seconds, slide off backing into position shown. Use in conjunction with box artwork. Not appropriate for children under 36 months of age, due to the presence of small detachable parts.

FR Étudier attentivement les dessins et simuler l'assemblage avant de coller les pièces. Gratter soigneusement toute peinture sur les surfaces à coller. Toutes les pièces sont numérotées. Peindre les petites pièces avant l'assemblage. Pour coller les décalcomanies, découper le motif, le plonger quelques secondes dans de l'eau chaude puis le poser à l'endroit indiqué en décollant le support papier. Utiliser conjointement avec les illustrations sur la boîte. Ne convient pas aux enfants de moins de 36 mois - présence de petits éléments détachables.

DE Vor dem Zusammenkleben der Teile die Zeichnungen sorgfältig ansehen und die zu verklebenden Teile zur Vermeidung möglicher Fehler versuchsweise zusammenfügen. Dann an den Klebeflächen vorhandene Farbbeschichtung vor dem Zusammenkleben vorsichtig abkratzen. Alle Bestandteile sind mit Nummern versehen. Kleine Teile vor dem Zusammenbau bemalen. Abziehbilder wie gewünscht ausschneiden. Vor dem Anbringen einige Sekunden in warmes Wasser tauchen und dann vom Trägerpapier in ihre vorgesehene Position schieben. Dabei die Abbildungen auf der Schachtel beachten. Nicht für Kinder unter 36 Monaten geeignet, da abnehmbare bzw. lose angebrachte Kleinteile enthalten sind.

ES Estudiar los dibujos y practicar el montaje antes de pegar las piezas. Raspar cuidadosamente la pintura en las superficies de contacto antes de pegar las piezas. Todas las piezas están numeradas. Es conveniente pintar las piezas pequeñas antes de su montaje. Para aplicar las calcomanías, cortarlas de la hoja, sumergirlas en agua tibia durante unos segundos y deslizarlas a la posición indicada. Utilizar en conjunción con la ilustración de la caja. No es adecuado para niños menores de 36 meses, ya que contiene piezas pequeñas que podrían soltarse.

IT Studiare i disegni ed esercitarsi a montare i vari pezzi prima di fissarli con la colla. Raschiare con cura le tracce di vernice dalle superfici da incollare. Tutti i pezzi sono numerati. Verniciare i pezzi di piccole dimensioni prima di montarli. Per applicare le decalcomanie, ritagliare il foglio nel modo richiesto, immergere in acqua calda per alcuni secondi, quindi staccare la decalcomania dalla carta di supporto e posizionarla nel punto desiderato. Usare le decalcomanie come indicato nell'illustrazione riportata sulla confezione. Non adatto a bambini di età inferiore a 36 mesi per la presenza di componenti di piccole dimensioni che potrebbero staccarsi.

DK Studér tegningerne nøje og forsøg at sætte delene sammen, inden de klæbes sammen. Skrab forsigtigt malingen af de overflader, der skal klæbes sammen. Alle dele er nummererede. Små dele skal males, før de monteres. Overføringsbillederne påføres ved at klippe dem ud af arket, som påkrævet, dykke dem i varmt vand i nogle få sekunder, hvorefter underlaget glides af i de viste positioner. Påføres ifølge illustrationerne på æsken. Ikke egnet til børn under 3 år på grund af tilstedeværelse af små aftagelige dele.

NL Tekeningen bestuderen en delen in elkaar zetten alvorens deze te lijmen. Lak voorzichtig van lijmvlakken afschrapen. Alle delen zijn genummerd. Kleine delen voor montage verven. Voor aanbrengen van stickers, gewenste stickers uit het vel knippen, een paar seconden in warm water dompelen en dan van het schutblad af op afgebeelde plaats schuiven. Hierbij afbeelding op doos raadplegen. Niet geschikt voor kinderen onder 3 jaar, omdat kleine deeltjes gemakkelijk kunnen losraken.

SE Studera bilderna noggrant och sätt ihop delarna innan du limmar ihop dem. Skrapa försiktigt bort färg från limmade delar. Alla delarna är numrerade. Måla smådelarna före ihopsättning. Sätt fast dekalerna genom att klippa arket, doppa i varmt vatten några sekunder och låta baksidan glida på plats som bilden visar. Använd enligt bildanvisningarna på kartongen. Rekommenderas ej för barn under 3 år. Innehåller löstagbara smådelar.

FI Tutustu piirroksiin ja harjoittele kokoamista, ennen kuin liimaat osat yhteen. Raaputa maali varovasti pois liimattavilta pinoilta. Kaikki osat on numeroitu. Maalaa pienet osat ennen kokoamista. Siirtokuvien kiinnittämiseksi leikkaa ne arkista tarpeen mukaan. Kasta kuva lämpimään veteen muutaman sekunnin ajaksi, anna takapuolen liukua kovalle osoitettuun kohtaan. Käytetään yhdessä laatikon kuvituksen kanssa. Ei suositella alle kolmivuotiaille lapsille. Paljon irrotettavia pikkuosia.

PT Estudar atentamente os desenhos e experimentar a montagem. Raspar cuidadosamente as superfícies de modo a eliminar pintura antes de colar. Todas as peças estão numeradas. Pintar as pequenas peças antes de colar. Para aplicar as decalcomanias, cortar as folhas e mergulhar em água morna por alguns segundos, depois deslizar e aplicar no respectivo lugar, como indicado nas ilustrações na caixa. Não convém a uma criança de menos de 36 meses devido à presença de pequenos elementos destacáveis.

PL Przed przystąpieniem do sklejania przestuduj uważnie rysunki i przećwicz składanie części. Ostrożnie zeskrub ze sklejanych powierzchni farbę. Wszystkie części są ponumerowane. Drobne części pomaluj przed ich złożeniem. Celem przeniesienia kalkomanii wytnij ją z arkusza, zanurz na kilka sekund w letniej wodzie i zsuń z podłoża na wymagane miejsce. Używaj w połączeniu ze wzorami na pudełku. W związku z obecnością wielu drobnych, rozbieralnych części, nieodpowiednie dla dzieci poniżej 3 lat.

EL Μελετήστε προσεκτικά τα σχέδια και συναρμολογήστε για πρώτη φορά τα κομμάτια χωρίς να τα συγκολλήσετε. Αφαιρέστε επιμελώς την πλαστική βαφή από τις επιφάνειες τις οποίες θα συγκολλήσετε. Όλα τα κομμάτια είναι αριθμημένα. Χρωματίστε τα μικρά κομμάτια πριν από τη συναρμολόγηση. Για να κολλήσετε τις χαλκομανίες, κόψτε γύρω από το σχέδιο όπως απαιτείται, βυθίστε το μερικά δευτερόλεπτα σε χλιαρό νερό και μετά τοποθετήστε το στη θέση που υποδεικνύεται, αφαιρώντας τη μεμβράνη που το καλύπτει. Χρησιμοποιήστε τις ταυτόχρονα την εικονογράφηση του κουτιού. Ακατάλληλο για παιδιά ηλικίας κάτω των 36 μηνών λόγω ύπαρξης μικρών κομματιών που αποσπώνται.

ASSEMBLY ICON INSTRUCTIONS

<p>Assembly phase Phase de montage Montagephase Fase de montaje Monteringsfasen Fase di montaggio Montagefase Fase de montagem Monteringsfase Kokoamisvaihe Faza składowania Φάση συναρμολόγησης</p>	<p>Cement Coller Kleben Pegar Limma Incollare Lijmen Colar Klæbes Liimaa Kleić Συγκολλήστε</p>	<p>Do not cement together No pas coller Nicht kleben Nie pęgar Limma inte Non incollare Niet lijmen Não colar Skal ikke klæbes Älä liimaa Nie kleić Μη συγκολλήσετε</p>	<p>Symmetrical assembly Montage symétrique Symmetrischer Aufbau Montaje simétrico Symmetrisk monterng Montaggio simmetrico Symmetrische montage Montagem simétrica Symmetrisk samlng Symmetrinen asentaminen Montaż symetryczny Συμμετρική Συναρμολόγηση</p>	<p>Alternative part(s) provided Autre(s) pièce(s) fournie(s) Ersatzteil(e) mitgeliefert Se incluye(n) pieza(s) alternativa(s) Alternativ(a) del(ar) ingår Uno o più componenti alternativi forniti Alternatieve onderdelen meegeleverd Peça(s) alternativa(s) fornecida(s) Alternativ(e) del(e) medfølger Vaihtoehdot osat pakkauksessa Dostępne części zamiennie Παρέχονται εναλλακτικά κομμάτια</p>	<p>Repeat this operation Répéter l'opération Vorgang wiederholen Repetir la operación Upprepa åtgärden Repetir a operazione De verrichting herhalen Repetir a operação Manövrer gentages Toista toimenpidet Powtórzyc operację Επανάλαβε τη διαδικασία</p>	
<p>Decals Décalcomanies Abziehbild Calcomanias Dekaler Decalcomanie Stickers Decalcomania Billedoverføring Siirtokuvat Kalkomanie Χαλκομανίες</p>	<p>Crystal part Pièce cristal Kristallteil Pieza de cristal Kristalldel Pezzo cristallo Kristallen onderdeel Peça de cristal Kristalstykke Kristalliosa Część kryształowa Κομμάτι κρυστάλλου</p>	<p>Weight Pièce cristal Beschweren Lastrar Belasta Applicare un peso Verzwaren Lastrar Påfør vægt Aseta vastapaino Obciążyc balastem Επιθέστε βάρος</p>	<p>Remove by filing Enlever avec une lime Abfeilen Eliminar con lima Ta bort genom att fila Rimuovere con la lima Verwijderen door afvlijen Remova limando Fjern ved at file væk Aseta villaamalla Usunąć przy użyciu pilnika Αφαιρέστε λιμόντας με lima</p>	<p>Drill or pierce Percer Durchbohren Perforar Borra Trapanare o forare Boren of doorboren Furar Gennembor Poraa tai puhkaise Wywiercić lub przedziurawić Τρυπήστε</p>	<p>Cut Découper Schneiden Cortar Skär Tagliare Snijden Skær Leikkaa Przeciąć Κόψτε</p>	<p>Humbrol paint number No peinture Humbrol Humbrol-Farbrnummer No de pintura Humbrol Humbrol färg nummer No vernice Humbrol Humbrol vernummer No de pintura Humbrol Humbrol målningsnummer Humbrol-maalilin numero Nr farby Humbrol Νόμepo χρώματος Humbrol</p>

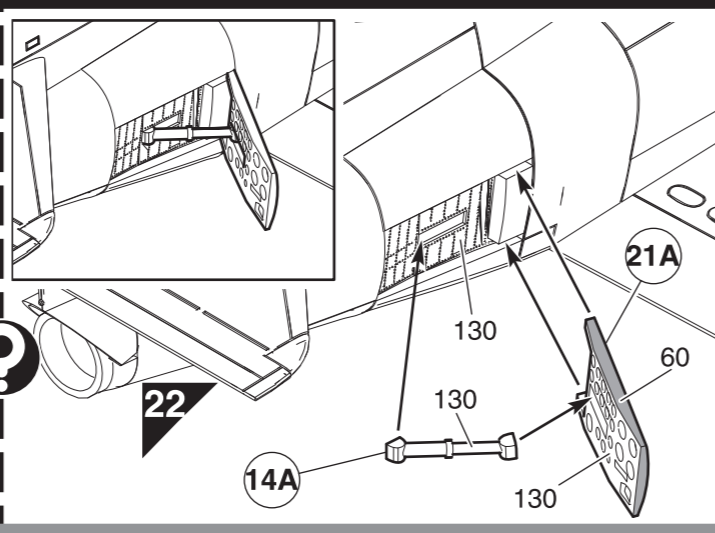
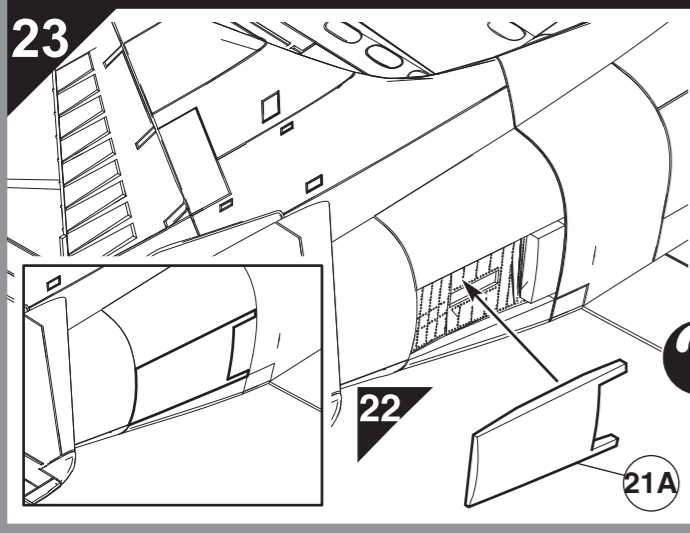
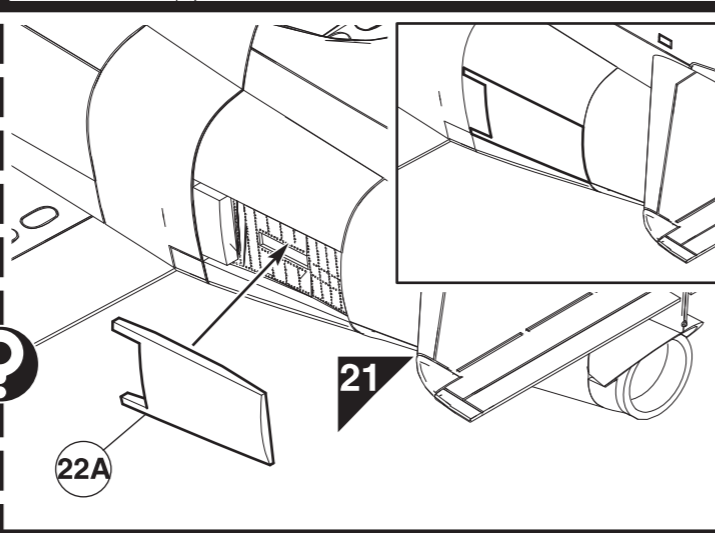
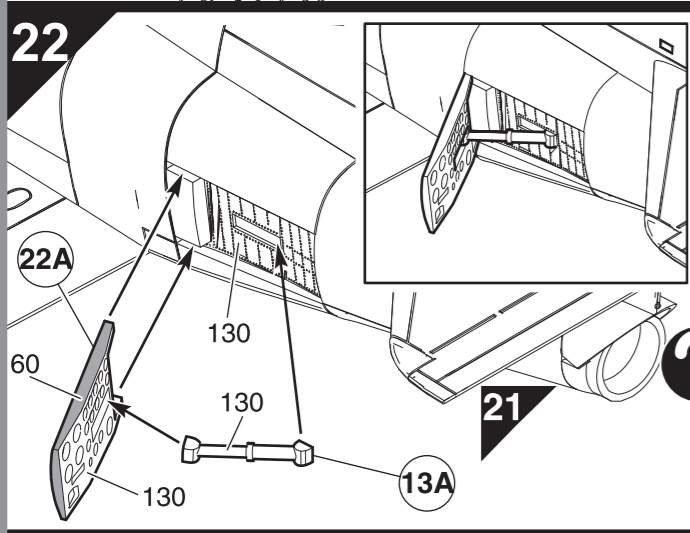
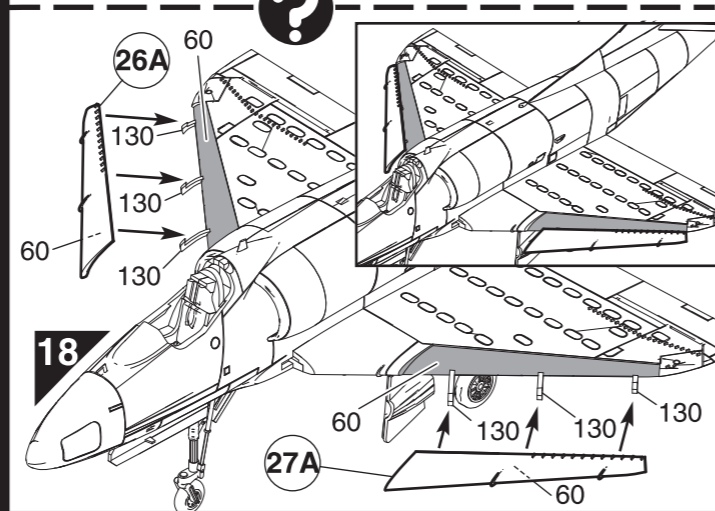
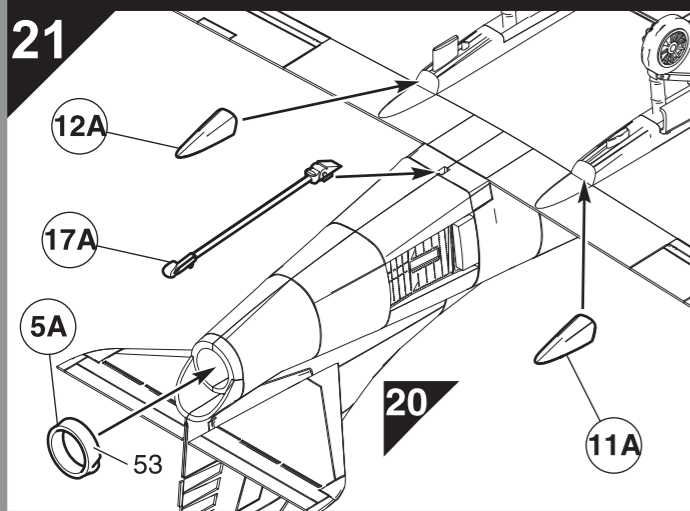
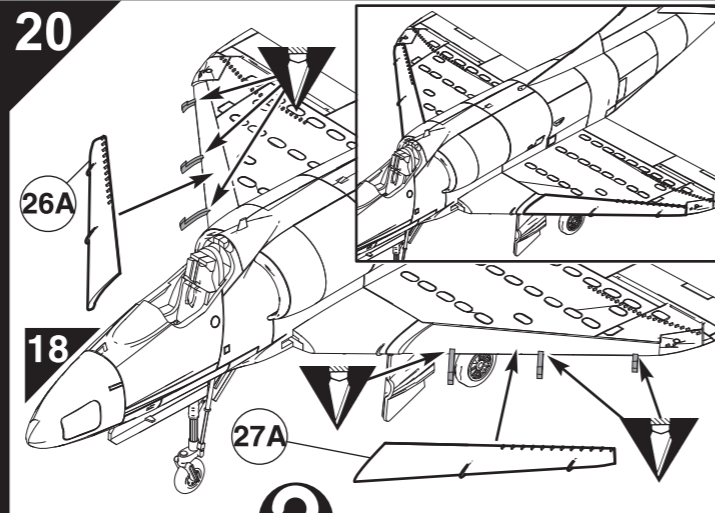
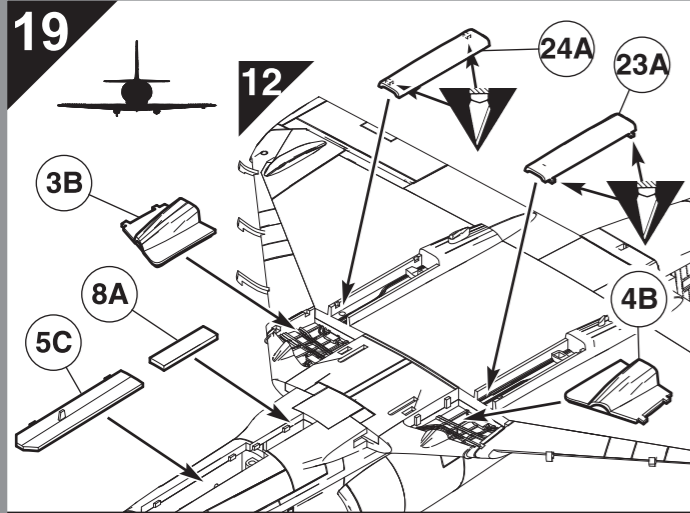

SAFETY INFORMATION

GB **Contents:** The adhesive supplied with this product contains butyl acetate. Keep out of the reach of younger children. Use only in a well ventilated area. Vapours may cause drowsiness and dizziness. **First Aid Information:** In case of skin contact, wash affected area with plenty of water. In case of eye contact wash with plenty of water, holding eye open. Seek immediate medical advice. In case of inhalation remove person to fresh air. In case of doubt seek medical advice without delay. **Safety Advice:** This model kit is for use only for children over the age of 8 years. Read and follow these instructions and keep them for reference. Keep younger children under the specified age limit and animals away from the activity area. Store this product out of the reach of young children. Do not eat, drink or smoke in the activity area. Do not place the material in the mouth. Do not inhale dust, powder or vapours. Do not apply to the body. Do not allow material to come into contact with the eyes.

FR **Contenu :** La colle fournie avec ce produit contient de l'acétate de butyle. Garder hors de portée des jeunes enfants. Utiliser ce produit uniquement dans une zone bien ventilée. Les vapeurs peuvent entraîner une somnolence et des vertiges. **Informations sur les premiers secours :** En cas de contact avec la peau, laver abondamment la zone touchée avec de l'eau. En cas de contact avec les yeux, laver abondamment l'œil touché avec de l'eau en le maintenant ouvert. Consulter un médecin immédiatement. En cas d'inhalation, mettre la personne à l'air frais. En cas de doute, consulter un médecin le plus tôt possible. **Consignes de sécurité :** Ce produit est réservé aux enfants de plus de 8 ans. Lisez et respectez ces instructions et conservez-les pour pouvoir les consulter ultérieurement. Éloignez les jeunes enfants n'ayant pas atteint la limite d'âge indiquée et les animaux de la zone où est construite la maquette. Rangez ce produit hors de portée des jeunes enfants. Vous ne devez ni manger, ni boire ni fumer dans la zone où est construite la maquette. Ne placez pas les matériaux dans la bouche. N'inhaliez pas la poussière, la poudre ou les vapeurs. N'appliquez pas le produit sur le corps. Ne laissez pas le matériau entrer en contact avec les yeux.

DE **Inhalt:** Der mit diesem Bausatz mitgelieferte Klebstoff enthält Butylacetat. Vor Kleineren Kindern geschützt aufbewahren. Nur in gut belüfteten Bereichen verwenden. Aus enthaltenen Lösungsmitteln abgegebene Dämpfe können zu Schläfrigkeit und Benommenheit führen. **Hinweise für Notfälle:** Im Falle von Hautkontakt den betroffenen Bereich gründlich mit Wasser waschen. Im Falle von Augenkontakt das Auge gründlich mit Wasser spülen und das Auge offen halten. Sofort ärztlichen Rat einholen. Im Falle von Einatmung die betroffene Person in die frische Luft bringen. Im Zweifelsfall prompt ärztlichen Rat einholen. **Sicherheitsratschläge:** Dieser Modellbausatz ist nur zur Verwendung von Kindern über 8 Jahre geeignet. Vor Verwendung diese Anweisungen lesen, befolgen und zu Referenzzwecken aufbewahren. Kleinere Kinder unter dem angegebenen Alter und Tiere beim Zusammenbau aus dem dazu benutzten Bereich fernhalten. Dieses Produkt vor kleineren Kindern geschützt aufbewahren. Im für den Zusammenbau benutzten Bereich nicht essen, trinken oder rauchen. Das Material nicht in den Mund stecken. Staub, Pulver oder Dämpfe nicht einatmen. Nicht am Körper anbringen. Sicherstellen, dass das Material nicht mit den Augen in Kontakt kommt.

ES **Contenido:** El adhesivo suministrado con este producto contiene butil-acetato. Manténgase fuera del alcance de los niños pequeños. Utilizar sólo en zonas bien ventiladas. Los vapores pueden provocar mareos y somnolencia. **Información de primeros auxilios:** En caso de contacto con la piel, lavar la zona afectada con abundante agua. En caso de contacto con los ojos, lavar el ojo afectado con abundante agua, manteniéndolo abierto. Consultar de inmediato con un médico. En caso de inhalación, trasladar a la persona afectada a un lugar con aire limpio. En caso de duda, consultar de inmediato con un médico. **Aviso sobre seguridad:** Este kit de montaje a escala es sólo para niños de más de 8 años de edad. Leer y seguir las instrucciones y conservarlas para posibles consultas posteriores. Mantener niños de menor edad y animales fuera de la zona de trabajo. Guardar el producto fuera del alcance de los niños pequeños. No comer, beber ni fumar en la zona de trabajo. No llevar el material a la boca. No inhalar polvo ni vapores. No aplicar sobre el cuerpo. Evitar el contacto del material con los ojos.

IT **Contenuto:** l'adesivo fornito con questo prodotto contiene butilacetato. Tenere fuori dalla portata dei bambini. Usare solo in zone ben ventilate. I vapori possono causare sonnolenza e vertigini. **Informazioni per il primo soccorso:** in caso di contatto con la pelle, lavare l'area affetta con abbondante acqua. In caso di contatto con gli occhi, lavare con abbondante acqua tenendo gli occhi aperti. Rivolgersi immediatamente a un medico; è importante non perdere tempo. **Consigli di sicurezza:** questo kit di modellismo è idoneo solo ai bambini di età superiore a 8 anni. Leggere e seguire queste istruzioni; conservarle per consultazioni successive. Tenere i bambini di età inferiore a quella indicata e gli animali lontani dall'area di lavoro. Conservare questo prodotto fuori dalla portata dei bambini. Non mangiare, bere o fumare nell'area di lavoro. Non mettere il materiale in bocca. Non inalare polvere o vapori. Non applicare sul corpo. Evitare il contatto del materiale con gli occhi.

DK **Indhold:** Det klæbemiddel, som leveres med dette produkt, indeholder butylacetat. Det skal opbevares utilgængeligt for børn. Må kun bruges på et veludlufet område. Dampene kan forårsage døsigthed og svimmelhed. **Førstehjælpsinformation:** I tilfælde af hudkontakt skal det pågældende område vaskes med masser af vand. I tilfælde af kontakt med øjnene skylles straks grundigt med masser vand med åbne øjenlåg. Søg lægehjælp omgående. I tilfælde af indånding skal personen bringes ud i frisk luft. I tilfælde af tvivl skal der omgående søges lægehjælp. **Sikkerhedsråd:** Dette modelkit er kun beregnet til børn over 8 år. Læs og følg denne vejledning og gem den til senere brug. Yngre børn, under den angivne aldersgrænse, samt dyr må ikke komme i nærheden af aktivitetsområdet. Dette produkt skal opbevares utilgængeligt for mindre børn. Der må hverken ryges eller indtages mad- eller drikkevarer på aktivitetsområdet. Materialet må ikke puttes i munden. Støv, pulver og dampe må ikke indåndes. Må ikke puttes på kroppen. Materialet må ikke komme i kontakt med øjnene.

NL **Inhoud:** de lijm die met dit product geleverd wordt, bevat butylacetaat. Buiten het bereik van jongere kinderen houden. Uitsluitend in een goed geventileerde ruimte gebruiken. Dampen kunnen sufheid en duizeligheid veroorzaken. **EHBO:** bij contact met de huid het betreffende gedeelte met een ruime hoeveelheid water wassen. Bij contact met de ogen het oog open houden en met een ruime hoeveelheid water wassen. Direct medisch advies inwinnen. Bij inhaleren de persoon in de frisse lucht brengen. In twijfelgevallen onmiddellijk medisch advies inwinnen. **Veiligheidsadvies:** dit bouwpakket is uitsluitend bedoeld voor kinderen boven de 8 jaar. Deze instructies lezen en zorgvuldig bewaren. Kinderen onder de opgegeven leeftijdslimiet en dieren buiten het speelgebied houden. Dit product buiten het bereik van jonge kinderen opslaan. Niet eten, drinken of roken in het speelgebied. Het materiaal niet in de mond steken. Stof, poeder of dampen niet inhaleren. Niet op het lichaam aanbrengen. Het materiaal niet in contact met de ogen laten komen.

SE **Innehåll:** Det lim som medföljer denna produkt innehåller butylacetat. Förvara det utom räckhåll för småbarn. Använd bara i väl ventilerade utrymmen. Ånga kan orsaka sömnhet och yrsel. **Första hjälpen:** Vid kontakt med huden ska du spola utsatt kroppsdel med stora mängder vatten. Vid kontakt med ögonen ska du spola ögonen med stora mängder vatten samtidigt som du håller ögonen öppna. Sök omedelbar läkarhjälp. Vid svällning ska utsatt person omedelbart bege sig ut i friska luften. I tvcksamma fall ska läkarhjälp sökas utan dröjsmål. **Råd rörande säkerhet:** Den här modellsatsen är endast avsedd för barn över 8 år. Läs igenom och följ dessa anvisningar och behåll dem för framtida behov. Håll barn under angiven ålder och husdjur på behörigt avstånd från arbetsområdet. Förvara denna produkt utom räckhåll för småbarn. Ät, drick och rök inte inom arbetsområdet. Placera inte materialet i munnen. Andas inte in damm, puder eller ångor. Använd inte på kroppen. Låt inte materialet komma i kontakt med ögonen.

FI **Sisältö:** tuotteen mukana toimitettava liima sisältää butyylisetaattia. Pidä pienten lasten ulottumattomissa. Käytä vain hyvin tuuletetuilla alueilla. Höyryt voivat aiheuttaa uneliaisuutta tai huimausta. **Ensiaputiedot:** jos aineetta joutuu iholle, pese se runsaalla määrällä vettä. Jos aineetta joutuu silmiin, pese ne runsaalla määrällä vettä pitäen silmiä auki. Hakeudu välittömästi lääkärin hoitoon. Hengitysalistus tapauksessa uhri on siirrettävä raittiiseen ilmaan. Jos olet epävarma jostakin, kysy viipymättä lääkärin neuvoa. **Turvallisuusneuvoja:** tämä mallisarja on tarkoitettu vain yli 8-vuotiaiden lasten käyttöön. Lue nämä ohjeet, noudata niitä ja säilytä ne myöhemmä tarvetta varten. Pidä ilmoitettua ikärajaa nuoremmat lapset sekä eläimet poissa käyttöalueelta. Säilytä tuotetta pienten lasten ulottumattomissa. Älä syö, juo tai tupakoi käyttöalueella. Älä pane aineetta suuhun. Älä hengitä pölyä, jauhetta tai höyryjä. Älä levitä aineetta keholle. Älä päästä aineetta kosketuksiin silmien kanssa.

PT **Conteúdo:** A cola fornecida com este produto contém acetato de butilo. Mantenha fora do alcance das crianças mais pequenas. Utilize apenas numa área bem ventilada. Os vapores podem causar sonolência e tonturas. **Informação sobre primeiros socorros:** No caso de contacto com a pele, lave a área afectada com bastante água. No caso de contacto com os olhos, lave os olhos com bastante água, mantendo o olho aberto. Procure ajuda médica imediata. Em caso de inalação, transfira a pessoa para o ar livre. Em caso de dúvida, procure ajuda médica sem demora. **Recomendações de segurança:** Este modelo em kit destina-se a ser usado apenas por crianças com mais de 8 anos de idade. Leia e siga estas instruções, e guarde-as para consulta futura. Mantenha afastadas da área de actividade as crianças com idade inferior ao limite de idade especificada e os animais. Guarde este produto fora do alcance de crianças pequenas. Não ima, nem beba ou fume na área de actividade. Não coloque o material na boca. Não inale poeira, pó ou vapores. Não aplique no corpo. Não permita que o material entre em contacto com os olhos.

PL **Zawartość:** Klej załączony do niniejszego produktu zawiera octan butylu. Należy trzymać go poza zasięgiem młodszych dzieci. Z kleju korzystać należy tylko w dobrze wentylowanym pomieszczeniu. Opary mogą powodować sennność i zawroty głowy. Pierwsza W przypadku zetknięcia się kleju ze skórą, należy przemyć miejsce kontaktu dużą ilością wody. W przypadku dostania się kleju do oka, należy przemyć otwarte oko dużą ilością wody. Należy też natychmiast uzyskać poradę medyczną. W przypadku osoby wdychającej opary kleju, należy wyprowadzić ją na świeże powietrze. W przypadku wątpliwości należy niezwłocznie zasięgnąć porady medycznej. Porady dotyczące bezpieczeństwa Niniejszy zestaw modelowy przeznaczony jest wyłącznie dla dzieci powyżej 8 roku życia. Należy przeczytać i zastosować się do niniejszych instrukcji oraz zachować je na przyszłość do konsultacji. Dzieci poniżej określonego w tej instrukcji wieku oraz zwierzęta nie powinny mieć dostępu do miejsca pracy nad modelem. Produkt ten należy przechowywać poza zasięgiem małych dzieci. W miejscu pracy nad modelem nie należy jeść, pić ani palić. Nie należy brać kleju ani żadnych części do ust. Nie należy wdychać kurzu, proszku czy oparów. Nie należy stosować na ciało. Nie należy pozwolić, aby klej wszedł w kontakt z oczami.

NO **Innhold:** Limet som følger med dette produktet inneholder butylacetat. Oppbevares utilgjengelig for små barn. Skal kun brukes der det er god ventilasjon. Dunsten kan forårsake døsigthet og svimmelhet. **Førstehjelp:** Ved hudkontakt, vask det aktuelle hudpartiet med rikelig med vann. Ved øyekontakt, vask øyet med rikelig med vann mens det holdes åpent. Kontakt lege omgående. Ved innånding, flytt vedkommende til frisk luft. Hvis du er i tvil, rådspør en lege snarest mulig. **Sikkerhetsanvisning:** Dette modelsettet skal kun brukes av barn som er over 8 år. Les og følg bruksanvisningen og ta vare på den for fremtidig bruk. Hold barn under den oppgitte aldersgrænse, og dyr, unna lekeområdet. Produktet skal oppbevares utilgjengelig for små barn. Ikke spis, drikk eller røyk i lekeområdet. Ikke putt materialet i munnen. Ikke pust inn støv, pulver eller dunst. Skal ikke påføres kroppen. Ikke la materialet komme i kontakt med øynene.

